

Практична робота 8. Побудова у пропорціях проєкцій багатогранної поверхні із побудовою зрізу площиною

Завдання

Задано дві проєкції багатогранної і криволінійної поверхонь, зрізаних фронтально-проєціюючою площиною T_2 .

Побудувати у пропорціях три проєкції багатогранної і криволінійної поверхонь із побудовою проєкцій зрізу площиною T_2 .

Варіанти завдання:

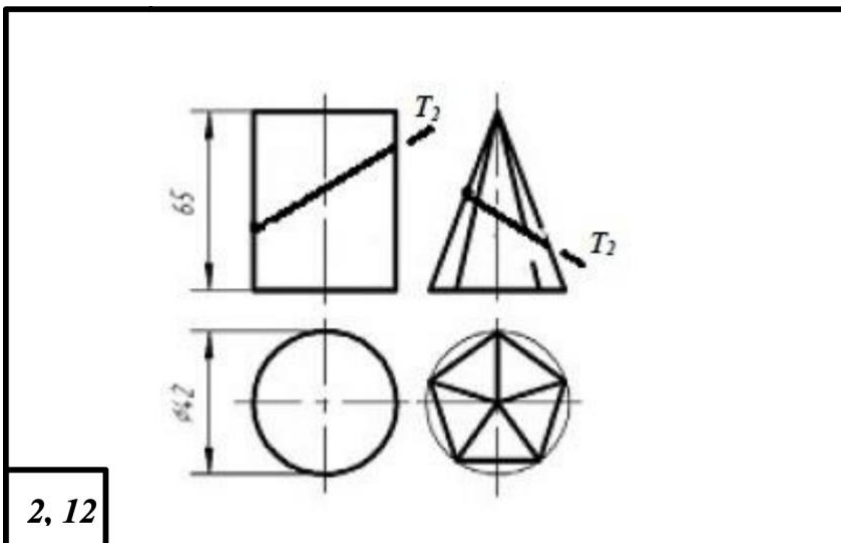
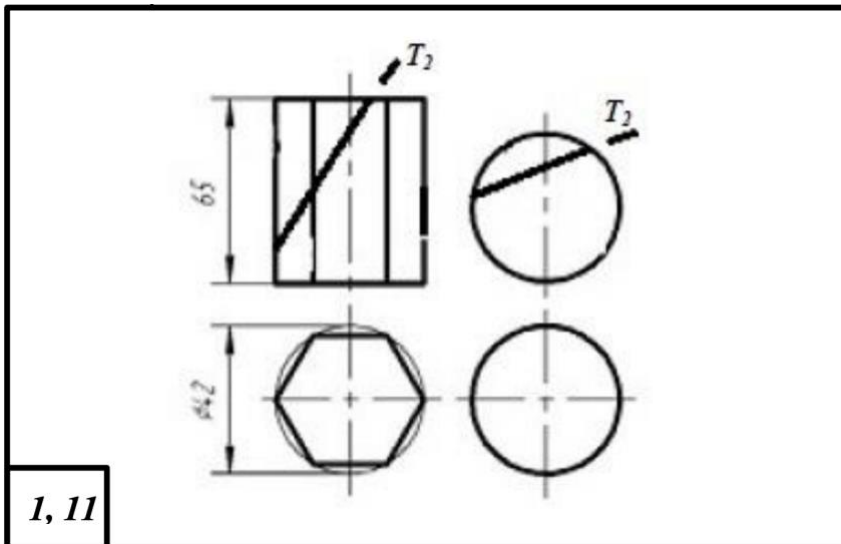

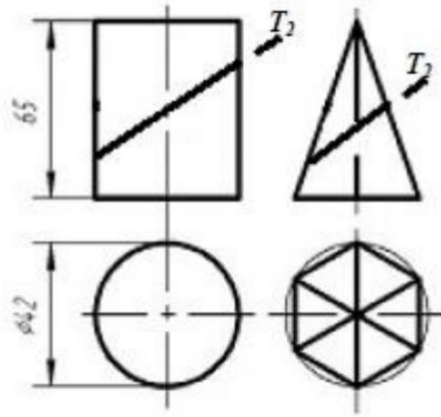

3, 13

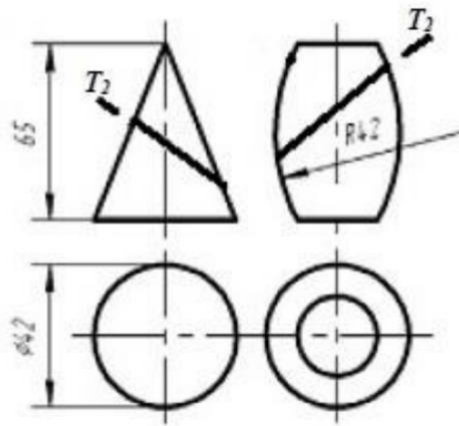

4, 14

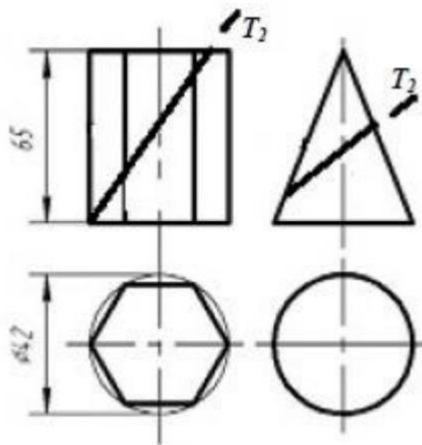

5, 15

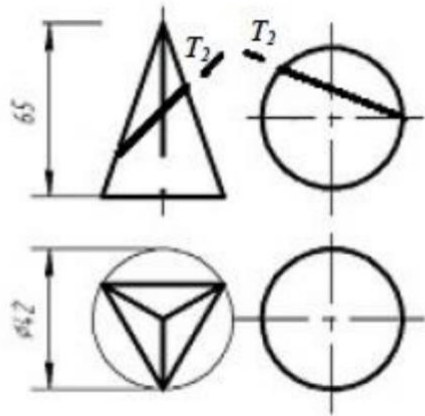

6, 16

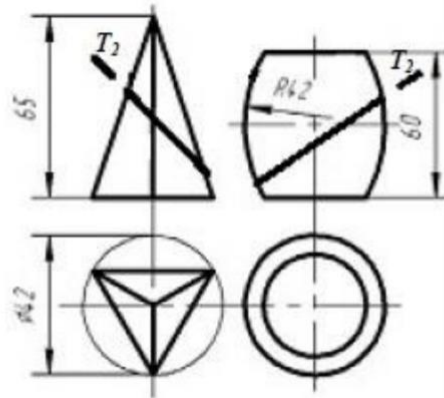

7, 17

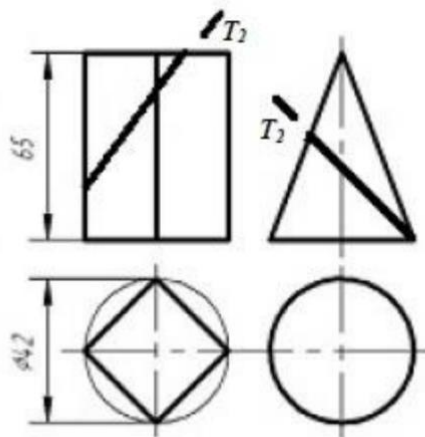

8, 18

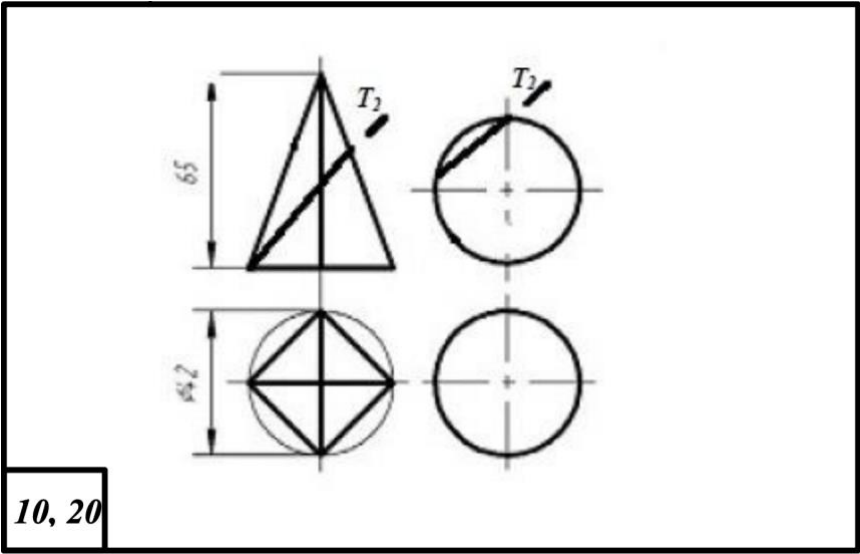
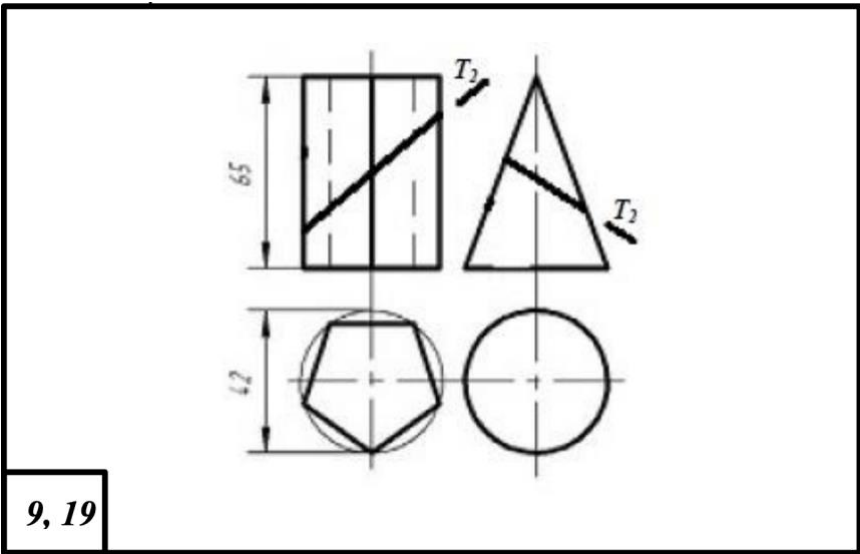

Приклад виконання:

